



Meijer Holland

bale handling systems

Jumbo KK1 en KK2

Gebruikershandleiding

balenklemmen



Inhoud

Inhoud	3
1. Inleiding	4
2. Technische specificaties	5
3. Veiligheidsmaatregelen	6
4. De werking van de balenklem	7
5. Installatie, in gebruik nemen, afregeling	8
6. Bediening en gebruik	9
7. Onderhoud	11
8. Storing, reparatie	12
9. Milieu, afdanken	13
10. Samenstellingstekeningen	14
EG-verklaring van overeenstemming	17

1. Inleiding

De Meijer Holland Jumbo KK balenklem is bedoeld om aan een verreiker, voorlader, shovel of heftruck of kraan (hierna te noemen 'voertuig') gemonteerd te worden om daarmee gewikkelde balen vast te klemmen voor transport over korte afstand. De balenklem is voorzien van een hydraulisch circuit dat aangesloten dient te worden op het hydraulisch systeem van het voertuig waar de balenklem aan gemonteerd wordt.



Het is belangrijk dat u de gebruikershandleiding doorleest voor het gebruik van de machine. Indien dit niet goed gedaan wordt bestaat er risico op ernstig of fataal letsel voor de gebruiker of schade aan de omgeving. Bovendien bestaat het risico op schade aan materialen of aan de machine. Het is daarom belangrijk de instructies in de handleiding te volgen.

2. Technische specificaties

kenmerk	Jumbo KK1	Jumbo KK2
hoogte	155 cm	175 cm
breedte	120 cm	155 cm
gewicht	255 kg	480 kg
armlengte	110 cm	125 cm
klembereik	110–190 cm	70–210 cm
volume hydraulisch circuit	2 liter	4 liter
max. belasting	<ul style="list-style-type: none"> ▪ gewicht max. 500 kg ▪ één grote rechthoekige, gewikkelde baal <i>of</i> ▪ een stevige ronde baal 	<ul style="list-style-type: none"> ▪ gewicht max. 1000 kg totaal ▪ twee grote rechthoekige, gewikkelde balen <i>of</i> ▪ twee stevige ronde balen
max. druk hydraulisch circuit	180 bar	250 bar



Bij het gebruik van een voertuig met een hogere druk dan 180 (KK1) of 250 bar (KK2) wordt sterk aangeraden een overdrukventiel te gebruiken. Deze zijn verkrijgbaar bij Meijer Holland.

CE-merkteken

Deze installatie is voorzien van het CE-merkteken. Dit houdt in dat de installatie voldoet aan de van toepassing zijnde Europese richtlijnen betreffende veiligheid en gezondheid. In de verklaring van overeenstemming, opgenomen in deze documentatie, is aangegeven welke richtlijnen dat zijn.



- Het niet opvolgen van de regels en aanwijzingen in deze handleiding geldt als zware nalatigheid, waardoor elke aansprakelijkheid van Meijer Holland voor alle daaruit voortvloeiende gevolgen vervalt. Het risico ligt in dat geval geheel bij de gebruiker.
- Meijer Holland houdt zich voortdurend bezig met het verbeteren van haar producten. Zij houdt zich dan ook het recht voor alle veranderingen en verbeteringen aan te brengen die zij nodig acht. Een verplichting deze veranderingen op eerder geleverde machines aan te brengen is daaraan niet verbonden.

3. Veiligheidsmaatregelen

Onderstaande regels zijn belangrijk om gevaar op letsel en beschadiging te voorkomen.

1. Lees voor gebruik de handleiding.
2. Laat ervaren personen de klem aan het voertuig monteren.
3. Laat het gebruik over aan ervaren personen.
4. Gebruik de klem alleen voor balen.
5. Controleer direct na het monteren van de klem of het hydraulisch systeem goed werkt.
6. Volg de aanwijzingen op voor gebruik (hoofdstuk 6).
7. Het werkbereik van de machine is 5 meter
 - zorg ervoor dat zich daarbinnen geen personen bevinden!
8. Bedien de balenklem uitsluitend vanuit de cabine van het voertuig.
9. Houd de regels voor de maximale belasting aan (hoofdstuk 2).
10. Wees alert op lekkage van olie:
 - controleer de hydraulische slangen en cilinders minimaal eenmaal per dag
11. Vervang beschadigde of versleten leidingen en cilinders direct.
12. Volg de onderhoudsvoorschriften op (hoofdstuk 7).
13. Bij rijden met de balenklem over langere afstanden of op de openbare weg:
 - geen balen in de klem!
14. Rijd recht achteruit na het plaatsen van balen
 - let op dat er geen mensen achter het voertuig staan



Bouw de stapel stro- of hooibalen stabiel, zodat hij niet kan omvallen.
De bestuurder dient op de hoogte te zijn van de regels bij het heffen en hijsen van zware lasten.

4. De werking van de balenklem

Monteer de balenklem aan een voertuig met een hydraulisch systeem. De balenklem werkt alleen als deze correct op het hydraulisch systeem van het voertuig is aangesloten.

Het klemmen van gewikkelde balen gebeurt met klemarmen die aangedreven worden door één (KK1) of twee (KK2) hydraulische cilinders. Deze beweging is te zien in de afbeeldingen hieronder.

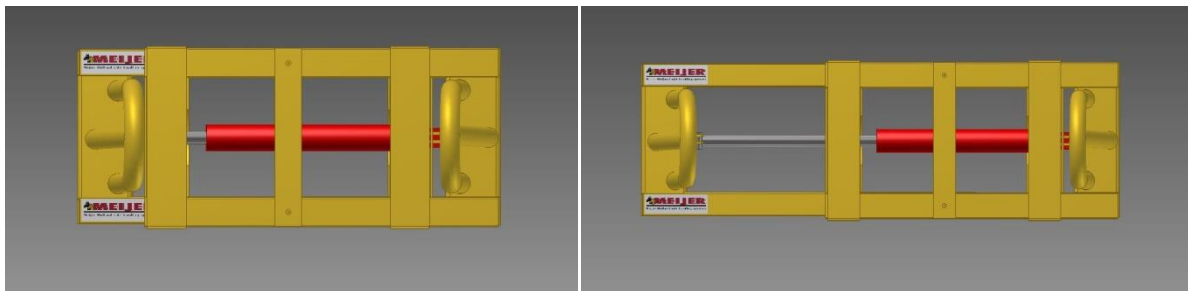

beweging klemarm Jumbo KK1



beweging klemarm Jumbo KK2

5. Installatie, in gebruik nemen, afregeling



Controleer bij aflevering of de balenklem onbeschadigd en in goede orde is. Neem contact op met Meijer Holland als u beschadigingen ziet. Neem de balenklem alleen in gebruik als deze in orde bevonden is en pas na het doorlezen van deze handleiding.

5.1 Na bezorging

- Plaats de balenklem op een stevige en vlakke ondergrond.

5.2 Voor het verplaatsen van balen

1. Rijd er met het voertuig zo naar toe dat het montagevlak van het voertuig tegen het montagevlak van de balenklem valt.
2. Bevestig de balenklem aan het voertuig.
3. Controleer de hydraulische koppelingen op vuil. Sluit alleen schone koppelingen aan om vuil in het hydraulische systeem te voorkomen.
4. Sluit de juiste twee hydraulische slangen van het voertuig aan op de twee snelkoppelingen boven het montagevlak van de balenklem. De bovenste slang is de persslang, de onderste slang is de retourslang.
5. Controleer op lekkage.
6. Controleer de correcte aansturing van de cilinder vanuit het hydraulisch systeem.
7. Test de klem door het hydraulisch systeem op druk te zetten (de perskant bedienen). De haken horen nu te sluiten. Door retour te bedienen gaan de haken weer open.

5.3 Na het verplaatsen van balen

1. Plaats de balenklem met het voertuig op een stevige en vlakke ondergrond.
2. Controleer of de balenklem stevig staat.
3. Koppel de hydraulische slangen los en controleer ze op lekkage.
4. Demonteer de aansluiting van het voertuig op balenklem en rijd het voertuig achterwaarts weg.



Zet de balenklem op een schone en droge plaats tot het volgende gebruik.

6. Bediening en gebruik

1. Rijd met het voertuig naar de baal en open de armen door het hydraulisch systeem op 'retour' te zetten.
2. Rijd door totdat de baal tussen de twee klemarmen ligt.
3. Als het frame tegen de baal gedrukt staat, kan de perskant van het hydraulisch systeem worden bediend.
4. Wanneer de baal geklemd is kan het hydraulisch systeem weer op neutraal gezet worden.
5. Hef de baal en rijd het voertuig naar de plaats van bestemming of de volgende baal.
6. Bij de tweede baal: rijd wederom recht voor de baal zodanig dat de geklemd baal bovenop de nog te pakken baal hangt.
7. Laat de klem zakken zodanig dat de balen recht op elkaar gestapeld worden.
8. Zet het hydraulisch systeem op 'retour' en laat de klemarm zakken zodanig dat de onderste baal recht tussen de klemarmen ligt en de bovenste baal door de twee rode pennen ondersteund wordt.
9. De klemarmen kunnen wederom worden gesloten. Hef beide balen en rijd het voertuig naar de plaats van bestemming.
10. Laat de baal (balen) op de (laad)vloer zakken en zet het hydraulisch systeem op 'retour'. Hierdoor gaan de armen open waardoor de baal losgelaten wordt.
11. Rijd het voertuig achterwaarts van de balen weg.
12. De balenklem is nu gereed om volgende balen op te pakken.

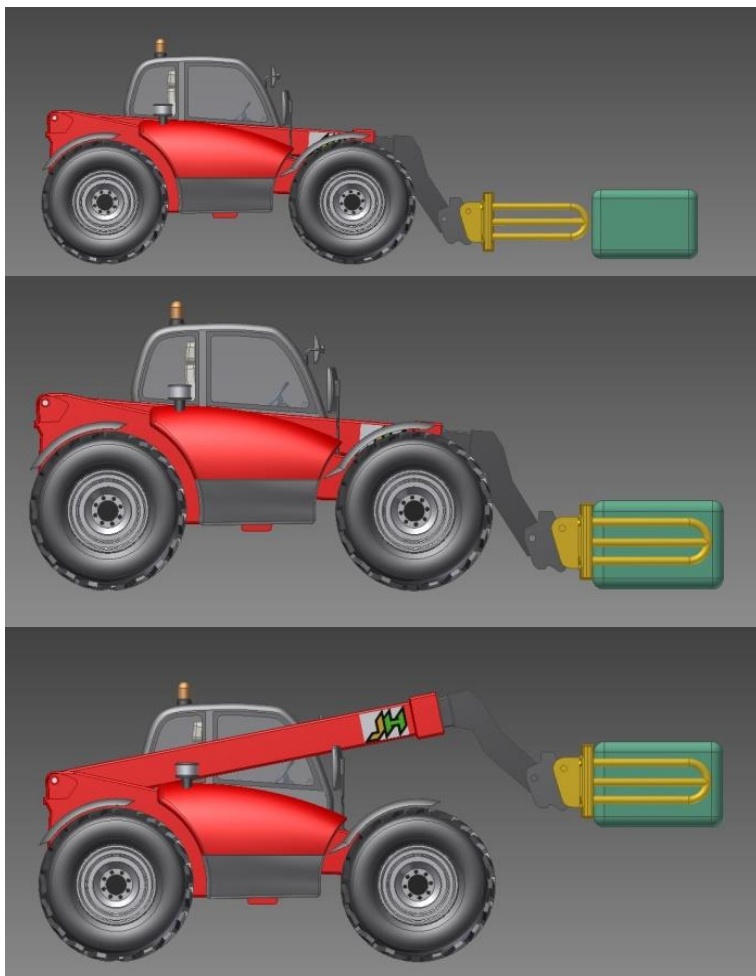

gebruik Jumbo KK1

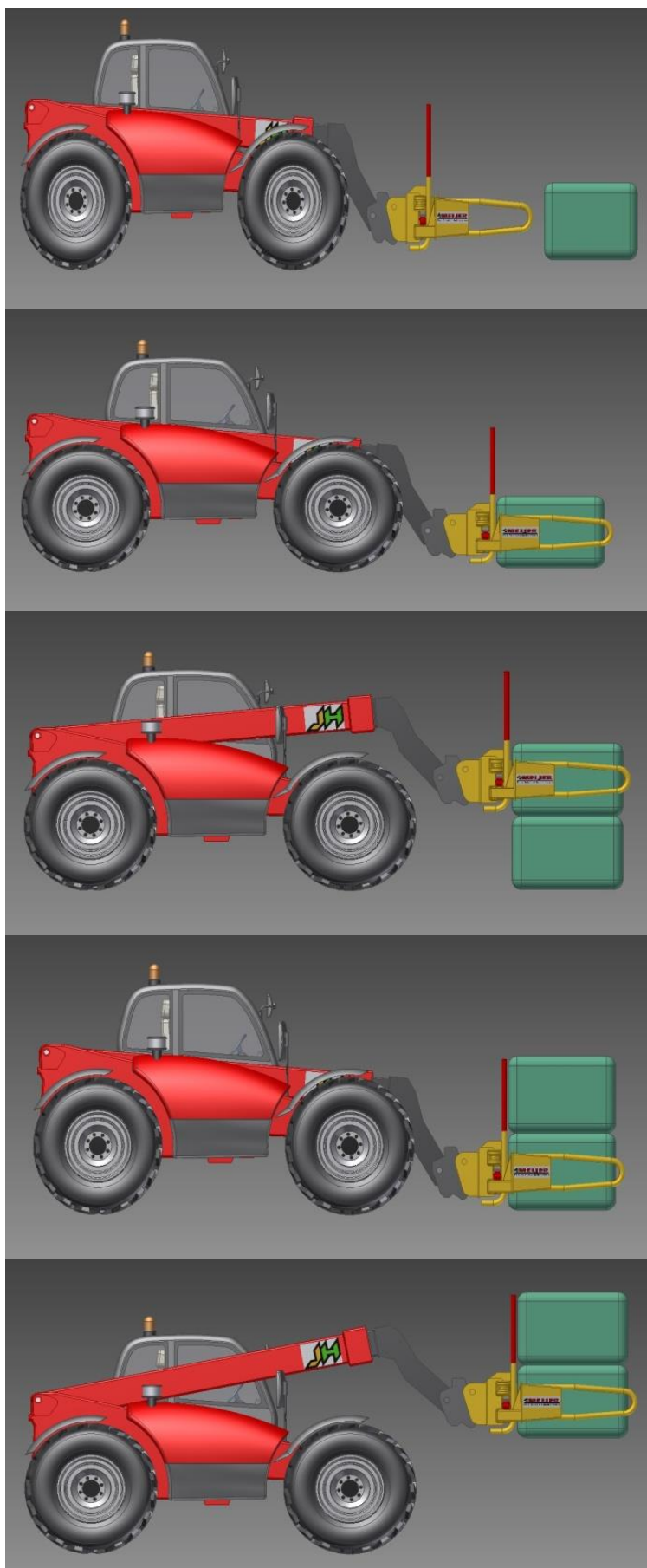

gebruik Jumbo KK2

7. Onderhoud

Regelmatig onderhoud verlengt de levensduur. Relatief gezien heeft de balenklem weinig onderhoud nodig.

Onderhoudsschema

Voor elk gebruik	Controleer de balenklem op beschadigingen en slijtage. Laat beschadigde of versleten onderdelen direct vervangen.
	Controleer de hydraulische koppelingen, slangen en cilinders op lekkage, slijtage of beschadiging. Laat problemen direct verhelpen door een deskundige monteur.
Minimaal 1x per week	Reinig de balenklem van eventueel aangekoekt vuil en stof. Indien met een hogedrukreiniger wordt gewerkt, let er dan op dat er nooit in de hydraulische koppelingen en cilinders gespoten wordt.
	Smeer de smeernippels op de bewegende delen. Bij intensief gebruik na elke 8 werkuren 1 slag vet (0,86 gram per smeernippel).
	Controleer de armen op beschadigingen om schade aan de folie van de balen te voorkomen.

8. Storing, reparatie

De balenklem heeft relatief weinig bewegende delen en er treedt bij juist gebruik nauwelijks slijtage op. Repareer of vervang beschadigde en versleten delen direct. Onderdelen zijn verkrijgbaar bij Meijer Holland of een leverancier.



- Schakel de motor van het voertuig uit wanneer u de onderstaande problemen herstelt.
- Sluit de stroomvoorziening af wanneer er gelast wordt.
- Hydraulische olie is een giftige en milieuonvriendelijke vloeistof. Probeer nooit een lek met de hand te zoeken of dicht te houden. Vloeistof onder hoge druk spuit gemakkelijk door huid en kleding en veroorzaakt zware verwondingen.

probleem	oorzaak	oplossing
De klemarm beweegt niet.	Het hydraulisch circuit van de balenklem is niet op het hydraulisch systeem van het voertuig aangesloten.	Sluit de 2 slangen aan.
	Het hydraulisch circuit van de balenklem is niet goed aangesloten.	Verwissel de verkeerd aangesloten hydraulische slangen.
	Storing in het hydraulisch systeem van het voertuig.	Raadpleeg de handleiding van het voertuig.
	De klemarm is geblokkeerd.	Zoek de blokkade en verwijder hem.

9. Milieu, afdanken

De balenklem heeft een hydraulisch circuit dat hydraulische olie bevat, een giftige en milieuonvriendelijke vloeistof. Controleer de balenklem regelmatig op lekkage en laat beschadigde of versleten onderdelen direct vervangen.

9.1 Afdanken van de balenklem

- Tap eerst het hydraulisch circuit af en laat de olie door een daartoe bevoegd bedrijf afvoeren.
- De rest van de balenklem bestaat uit gelakt staal dat als schroot afgevoerd kan worden.

10. Samenstellingstekeningen

Jumbo KK1

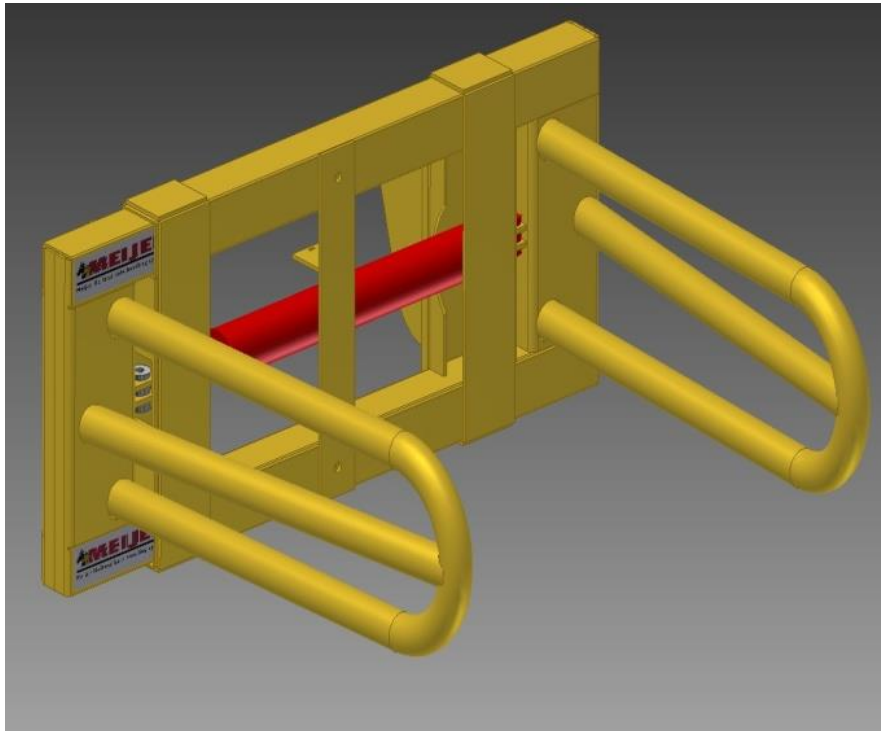

isometrisch



bovenaanzicht

Jumbo KK2

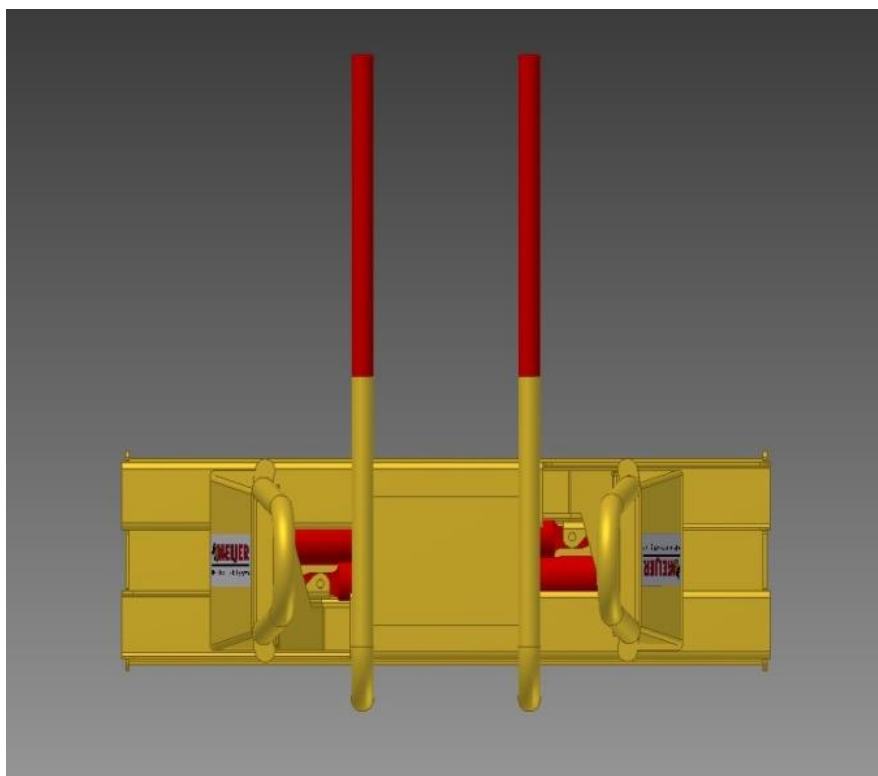

vooraanzicht KK2



bovenaanzicht KK2



isometrisch KK2

EG-verklaring van overeenstemming

Wij, Meijer Holland
Bale handling systems
Duinkerkenstraat 11
NL-9723 BN GRONINGEN
Nederland
Tel: +31 (0)50 - 312 64 48
Fax: +31 (0)50 - 313 80 18

verklaren geheel onder eigen verantwoordelijkheid:

1. Wij zijn de fabrikant van:

- MH Jumbo KK1 (model MHKK01)
- MH Jumbo KK2 demontabele aanbouw (model MHKK02DEM)
- MH Jumbo KK2 Euro-aanbouw (model MHKK02EURO)

2. De machine voldoet aan de onderstaande van toepassing zijnde richtlijnen:

Machinerichtlijn 2006/42/EG

3. De machine is ontworpen en gebouwd volgens de Europese Normen, onder andere:

- EN 349:1993+A1:2008
- EN-ISO 4413:2010
- EN-ISO 12100:2010

Het hydraulische- en besturingsgedeelte is de verantwoordelijkheid van de gebruiker.

Getekend te Groningen, 8 augustus 2016

J.F. Lommerts, *directeur*