



# Meijer Holland

bale handling systems

## Jumbo KK1 und KK2

---

Bedienungsanleitung

Ballenzange





## Inhalt

Inhalt .....	3
1. Einleitung .....	4
2. Technische Daten .....	5
3. Sicherheitsvorkehrungen .....	6
4. Die Funktionsweise der Ballenzange .....	7
5. Installation, Inbetriebnahme und Einstellungen .....	8
6. Bedienung und Handhabung .....	9
7. Instandhaltung .....	11
8. Störungen und Reparaturen .....	12
9. Umwelt und Entsorgung .....	13
10. Zusammenstellungszeichnungen .....	14
EG-Konformitätserklärung .....	17

## 1. Einleitung

Die Ballenzange Jumbo KK von Meijer Holland kann an Teleskopladern, Frontladern, Radladern und Gabelstaplern (nachfolgend "Fahrzeug" genannt) eingesetzt werden, um gewickelte Ballen zu greifen und auf kurzer Distanz zu transportieren. Die Ballenzange ist mit einem Hydraulikkreislauf ausgestattet, der an das Hydrauliksystem des Fahrzeugs angeschlossen wird.



Es ist wichtig, dass Sie die Bedienungsanleitung vor Inbetriebnahme der Maschine aufmerksam durchlesen. Falls Sie dies nicht sorgfältig tun, besteht das Risiko ernsthafter oder tödlicher Verletzungen für den Besitzer und/oder möglicher Umweltschäden. Außerdem können Schäden am Material oder an der Maschine auftreten. Aus diesem Grund ist es wichtig, dass Sie den Anweisungen in der Bedienungsanleitung folgen.

## 2. Technische Daten

Beschreibung	Jumbo KK1	Jumbo KK2
Höhe	155 cm	175 cm
Breite	120 cm	155 cm
Gewicht	255 kg	480 kg
Armlänge	110 cm	125 cm
Klemmbereich	110–190 cm	70–210 cm
Volumen Hydraulikkreislauf	2 Liter	4 Liter
Max. Belastung	<ul style="list-style-type: none"> <li>▪ Gewicht max. 500 kg</li> <li>▪ ein großer gewickelter Quaderballen <i>oder</i></li> <li>▪ ein stabiler Rundballen</li> </ul>	<ul style="list-style-type: none"> <li>▪ Gewicht max. 1000 kg insgesamt</li> <li>▪ zwei große gewickelte Quaderballen <i>oder</i></li> <li>▪ zwei stabile Rundballen</li> </ul>
Max. Druck des Hydraulikkreislaufs	180 bar	250 bar



Bei Benutzung eines Fahrzeugs mit einem höheren Druck als 180 (KK1) oder 250 bar (KK2) wird stark empfohlen, ein Überdruckventil zu verwenden. Dies ist bei Meijer Holland erhältlich.

### CE-Kennzeichnung

Die Maschine ist mit einer CE-Kennzeichnung ausgestattet. Das bedeutet, dass diese den Anforderungen der geltenden europäischen Richtlinien bezüglich der Sicherheit und des Gesundheitsschutzes entspricht. Die enthaltene Konformitätserklärung gibt Aufschluss über diese Richtlinien.



- Die Nichtbefolgung der in dieser Bedienungsanleitung aufgeführten Regeln und Anweisungen gilt als grobe Fahrlässigkeit, wodurch jegliche Haftung seitens Meijer Holland bezüglich der auftretenden Folgen ausgeschlossen wird. Das Risiko hierfür trägt allein der Benutzer.
- Meijer Holland arbeitet kontinuierlich an der Verbesserung seiner Produkte. Das Unternehmen behält sich daher das Recht vor, alle Änderungen und Verbesserungen, die für nötig gehalten werden, durchzuführen. Eine Verbindlichkeit, diese Veränderungen an bereits gelieferten Maschinen anzubringen, ist daran nicht gebunden.

### 3. Sicherheitsvorkehrungen

Die untenstehenden Regeln sind einzuhalten, um Verletzungen und Schäden zu vermeiden.

1. Lesen Sie vor Benutzung der Maschine die Bedienungsanleitung sorgfältig durch.
2. Lassen Sie die Ballenzange von erfahrenen Personen an das Fahrzeug montieren.
3. Überlassen Sie die Bedienung erfahrenen Personen.
4. Benutzen Sie die Ballenzange ausschließlich für Ballen.
5. Kontrollieren Sie sofort nach der Montage der Ballenzange, ob das Hydrauliksystem richtig funktioniert.
6. Befolgen Sie die Bedienungsanweisungen (Kapitel 6).
7. Der Arbeitsbereich der Maschine umfasst 5 Meter:
  - Sorgen Sie dafür, dass sich keine Personen in diesem Bereich befinden.
8. Bedienen Sie die Ballenzange ausschließlich aus der Kabine des Fahrzeugs.
9. Halten Sie sich an die Regeln für die maximale Belastung (Kapitel 2).
10. Achten Sie auf auslaufendes Öl:
  - Kontrollieren Sie die Hydraulikschläuche und -zylinder mindestens einmal pro Tag.
11. Ersetzen Sie beschädigte oder verschlissene Leitungen und Zylinder sofort.
12. Folgen Sie den Instandhaltungsvorschriften (Kapitel 7).
13. Beim Fahren über längere Distanzen oder auf öffentlichen Straßen:
  - Keine Ballen dürfen sich in der Ballenzange befinden.
14. Fahren Sie gerade rückwärts weg, nachdem Sie die Ballen platziert haben.
  - Achten Sie darauf, dass sich keine Personen hinter dem Fahrzeug befinden.



Stapeln Sie die Stroh- und Heuballen stabil, damit diese nicht umfallen können. Der Fahrer muss über die Regeln bezüglich des Hebens schwerer Lasten aufgeklärt sein.

## 4. Die Funktionsweise der Ballenzange

Montieren Sie die Ballenzange an ein Fahrzeug mit einem Hydrauliksystem. Die Ballenzange funktioniert nur, wenn diese richtig an das Hydrauliksystem des Fahrzeugs angeschlossen wird.

Das Greifen von gewickelten Ballen findet mithilfe von Greifarmen statt, die durch einen (KK1) oder zwei (KK2) Hydraulikzylinder angetrieben werden. Diese Bewegung ist in den untenstehenden Abbildungen zu sehen.

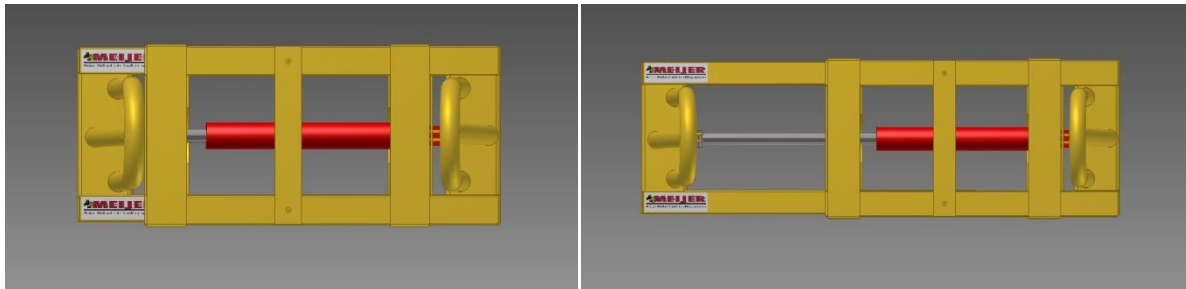

Bewegung Greifarm Jumbo KK1



Bewegung Greifarm Jumbo KK2

## 5. Installation, Inbetriebnahme und Einstellungen



Kontrollieren Sie bei der Lieferung, ob die Ballenzange unbeschädigt und in gutem Zustand ist. Nehmen Sie mit Meijer Holland Kontakt auf, falls Sie Beschädigungen feststellen. Nehmen Sie die Ballenzange nur in Betrieb, wenn diese für ordnungsgemäß befunden wurde und nachdem Sie diese Bedienungsanleitung durchgelesen haben.

### 5.1 Nach der Lieferung

- Platzieren Sie die Ballenzange auf einem soliden und flachen Untergrund.

### 5.2 Vor der Versetzung der Ballen

1. Fahren Sie das Fahrzeug so an die Ballenzange heran, dass die Montagefläche an die der Ballenzange lehnt.
2. Montieren Sie die Ballenzange an das Fahrzeug.
3. Überprüfen Sie die Hydraulikkupplungen auf Verschmutzungen. Schließen Sie nur saubere Kupplungen an, um Schmutz im Hydrauliksystem zu vermeiden.
4. Schließen Sie die zwei richtigen Hydraulikschläuche des Fahrzeugs ordnungsgemäß an die Schnellkupplungen oberhalb der Montagefläche der Ballenzange. Der oberste Schlauch ist für das Festklemmen der Ballen, während der unterste diese wieder los lässt.
5. Überprüfen Sie das Hydrauliksystem auf undichte Stellen.
6. Überprüfen Sie die richtige Steuerung des Zylinders.
7. Setzen Sie das Hydrauliksystem unter Druck und öffnen und schließen Sie die Haken, um die Ballenzange zu testen.

### 5.3 Nach der Versetzung der Ballen

1. Platzieren Sie die Ballenzange mit dem Fahrzeug auf einem soliden und flachen Untergrund.
2. Kontrollieren Sie, ob die Ballenzange stabil steht.
3. Koppeln Sie die Hydraulikschläuche los und kontrollieren Sie diese auf undichte Stellen.
4. Demontieren Sie den Anschluss des Fahrzeugs an der Ballenzange und fahren Sie das Fahrzeug rückwärts weg.



Lagern Sie die Ballenzange bis zur nächsten Benutzung an einem sauberen und trockenen Ort.



## 6. Bedienung und Handhabung

1. Fahren Sie mit dem Fahrzeug zu dem Ballen und öffnen Sie die Greifarme, indem Sie das Hydrauliksystem bedienen.
2. Fahren Sie soweit, bis sich der Ballen zwischen den Greifarmen befindet.
3. Wenn der Rahmen gegen den Ballen drückt, kann das Hydrauliksystem bedient werden.
4. Sobald der Ballen festgeklemmt wurde, können Sie das Hydrauliksystem wieder in die Neutralstellung setzen.
5. Heben Sie den Ballen an und fahren Sie das Fahrzeug zum Bestimmungsort oder zum nächsten Ballen.
6. Bei dem zweiten Ballen: Fahren Sie nochmals so vor den Ballen, dass der festgeklemmte Ballen über dem noch zu klemmenden Ballen hängt.
7. Lassen Sie die Ballenzange so sinken, dass die Ballen genau übereinander gestapelt werden.
8. Lassen Sie den Greifarm so sinken, dass sich der unterste Ballen genau zwischen den Greifarmen befindet und der oberste Ballen durch die zwei roten Stäbe gestützt wird.
9. Die Klemmhaken können nun wieder geschlossen werden. Heben Sie beide Ballen an und fahren Sie das Fahrzeug zum Bestimmungsort.
10. Lassen Sie den Ballen (die Ballen) auf den Boden sacken und öffnen Sie die Greifarme, wodurch die Ballen losgelassen werden.
11. Fahren Sie das Fahrzeug rückwärts von den Ballen weg.
12. Die Ballenzange ist nun wieder einsatzbereit, um die nächsten Ballen zu greifen.

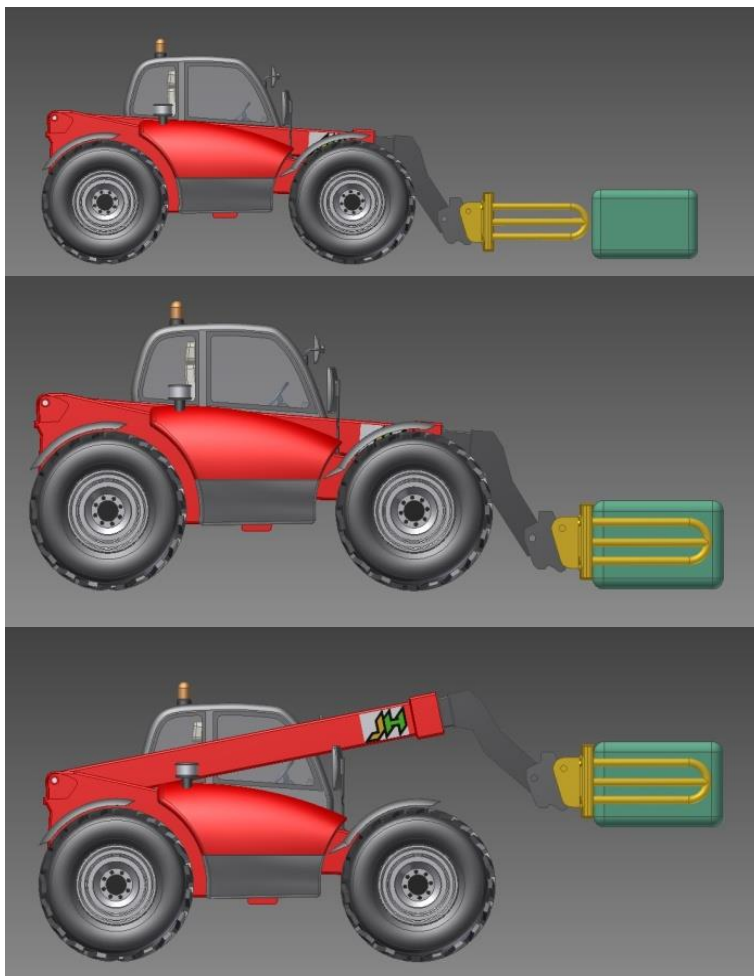

Bedienung Jumbo KK1

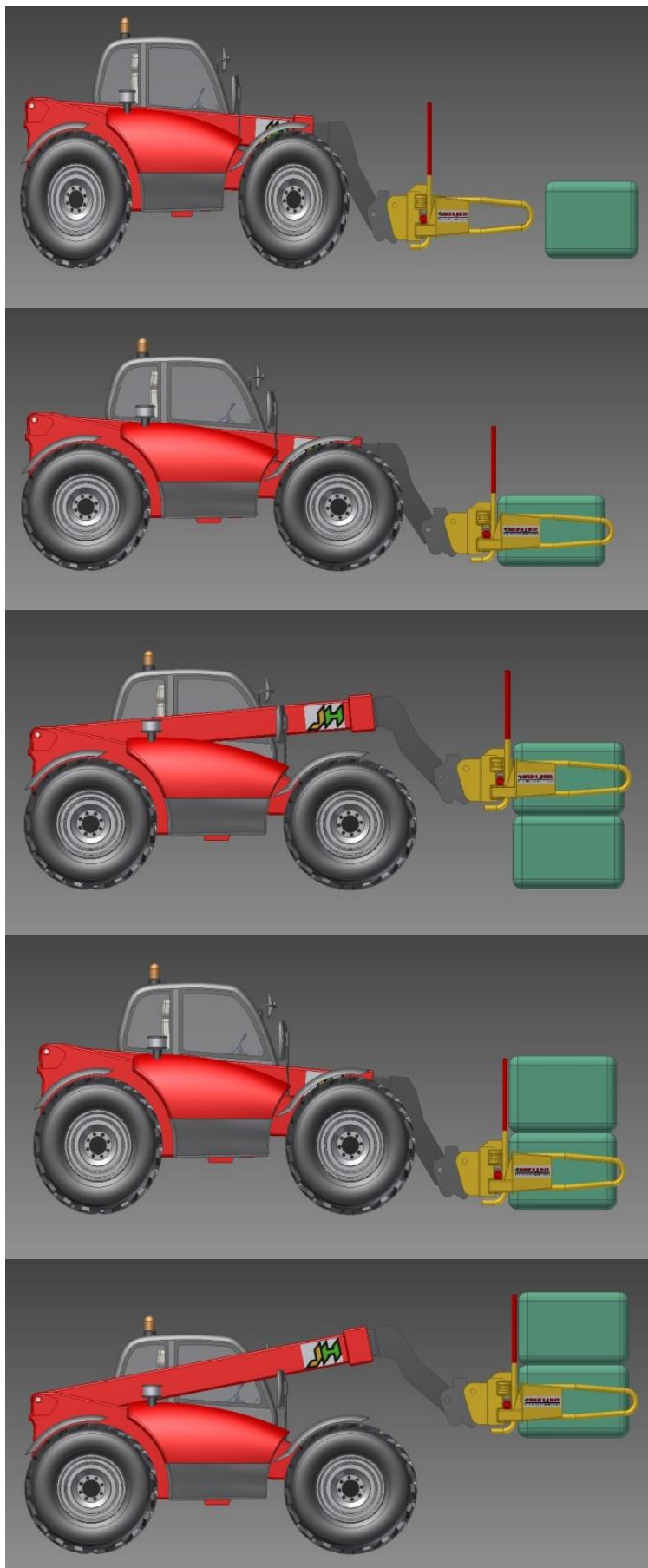

Bedienung Jumbo KK2

## 7. Instandhaltung

Regelmäßige Instandhaltung verlängert die Lebensdauer der Maschine. Die Ballenzange benötigt relativ wenig Instandhaltung.

### Instandhaltungsschema

Vor jeder Benutzung	Kontrollieren Sie die Ballenzange auf Beschädigungen und Verschleiß. Lassen Sie beschädigte oder verschlissene Teile direkt ersetzen.
	Kontrollieren Sie die hydraulischen Kopplungen, Schläuche und Zylinder auf undichte Stellen, Verschleiß und Beschädigungen. Lassen Sie Probleme direkt durch fachkundige Mechaniker beheben.
Mindestens 1x pro Woche	Befreien Sie die Ballenzange von Schmutz und Staub. Falls mit einem Hochdruckreiniger gearbeitet wird, achten Sie darauf, dass die Hydraulikkopplungen und -zylinder ausgespart werden.
	Schmieren Sie die Schmiernippel mit Fett ein. Wiederholen Sie dies bei intensiver Nutzung alle 8 Stunden (0,86 Gramm pro Schmiernippel).
	Kontrollieren Sie die Greifarme auf Beschädigungen, um Schäden an der Folie der Ballen zu vermeiden.

## 8. Störungen und Reparaturen

Die Ballenzange hat relativ wenige bewegliche Teile und bei korrekter Bedienung tritt kaum Verschleiß auf. Reparieren oder ersetzen Sie beschädigte und verschlissene Teile sofort. Ersatzteile können Sie direkt bei Meijer Holland erhalten.



- Schalten Sie den Motor des Fahrzeugs aus, sobald Sie eines der untenstehenden Probleme beheben.
- Schalten Sie die Stromversorgung während Schweißarbeiten aus.
- Hydrauliköl ist eine giftige und umweltschädliche Flüssigkeit. Versuchen Sie daher niemals, undichte Stellen mit der Hand abzudichten. Flüssigkeiten unter hohem Druck spritzen einfach durch Haut und Kleidung hindurch, wodurch schwere Verletzungen verursacht werden.

Problem	Ursache	Behebung
Der Greifarm bewegt sich nicht.	Der Hydraulikkreislauf der Ballenzange ist nicht an das Hydrauliksystem des Fahrzeugs angeschlossen.	Schließen Sie die zwei Hydraulikschläuche an.
	Der Hydraulikkreislauf der Ballenzange ist nicht richtig angeschlossen.	Tauschen Sie die falsch angeschlossenen Hydraulikschläuche.
	Störung im Hydrauliksystem des Fahrzeugs.	Konsultieren Sie die Bedienungsanleitung des Fahrzeugs.
	Der Greifarm ist blockiert.	Suchen Sie die Blockade und entfernen Sie diese.

## 9. Umwelt und Entsorgung

Die Ballenzange hat einen Hydraulikkreislauf, in dem sich Hydrauliköl befindet, eine giftige und umweltschädliche Flüssigkeit. Kontrollieren Sie die Ballenzange daher regelmäßig auf undichte Stellen und lassen Sie beschädigte oder abgenutzte Teile sofort ersetzen.

### 9.1 Entsorgung der Ballenzange

- Entleeren Sie das Hydrauliksystem und lassen Sie das Öl durch ein dazu befugtes Unternehmen entsorgen.
- Die restlichen Teile der Ballenzange bestehen aus lackiertem Stahl, der als Schrott entsorgt werden kann.

## 10. Zusammenstellungszeichnungen

### Jumbo KK1

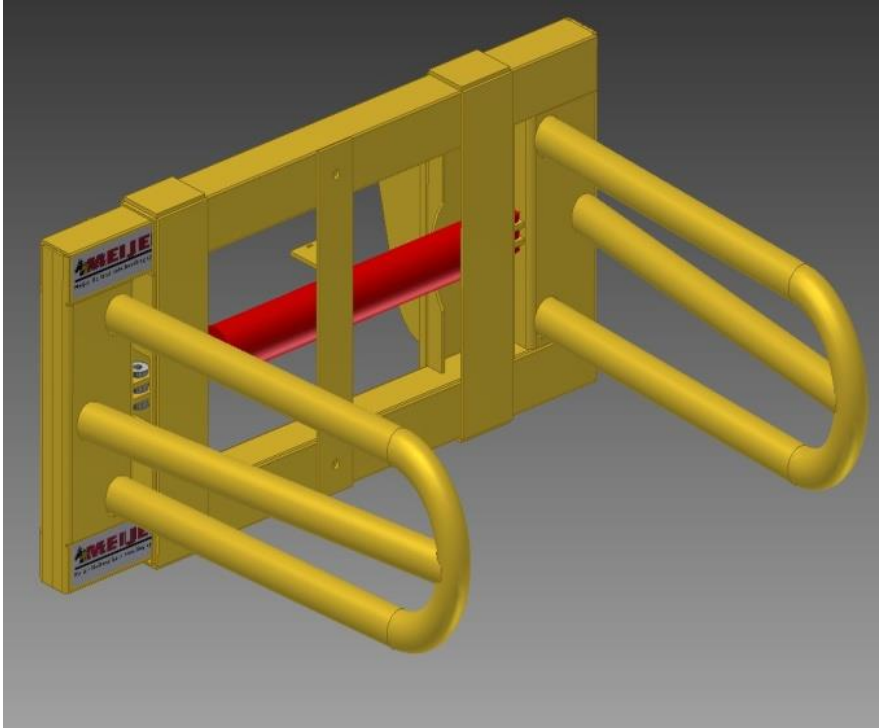

Isometrische Ansicht



Ansicht von oben

**Jumbo KK2**

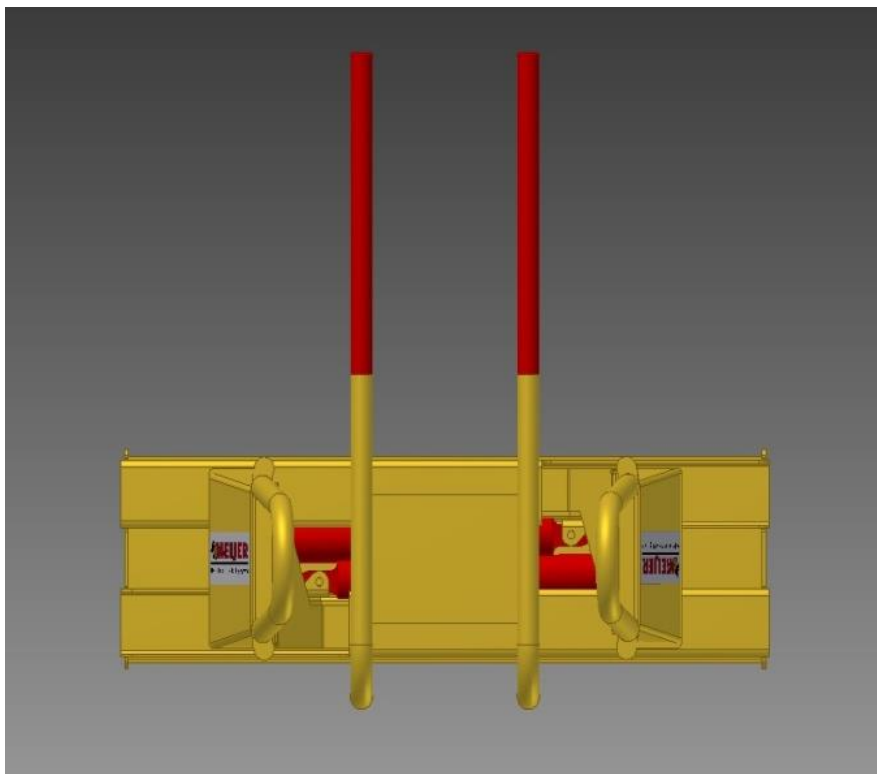

Vorderansicht KK2



Ansicht von oben KK2

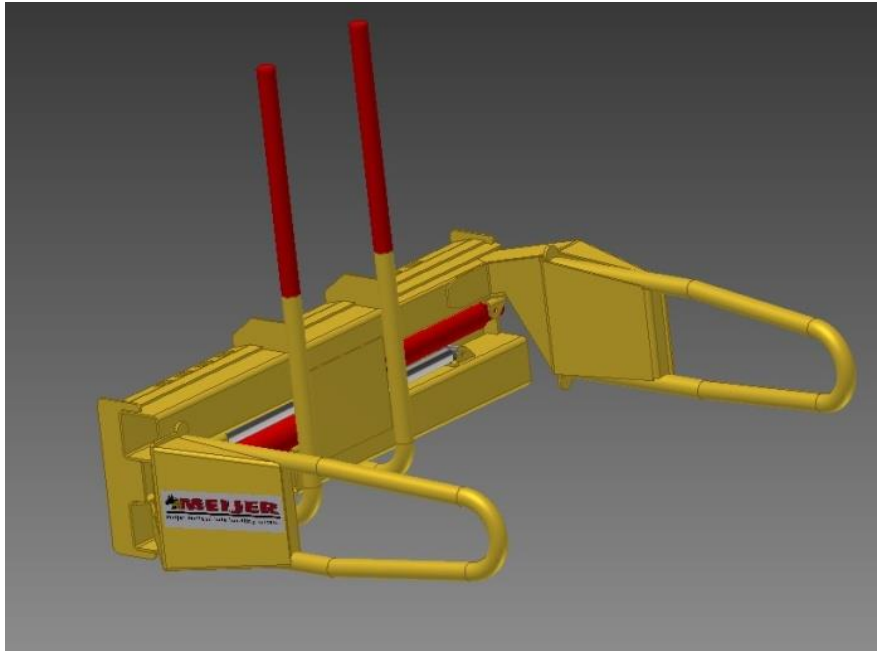

Isometrische Ansicht KK2



## EG-Konformitätserklärung

Wir, Meijer Holland  
Bale handling systems  
Duinkerkenstraat 11  
NL-9723 BN GRONINGEN  
Niederlande  
Tel: +31 (0)50 - 312 64 48  
Fax: +31 (0)50 - 313 80 18

erklären hiermit in eigener Verantwortung, dass:

**1. wir der Produzent sind von:**

- MH Jumbo KK1 (model MHKK01)
- MH Jumbo KK2 demontierbare Aufnahme (model MHKK02DEM)
- MH Jumbo KK2 Euroaufnahme (model MHKK02EURO)

**2. die Maschine den folgenden zutreffenden Richtlinien entspricht:**

Maschinenrichtlinie 2006/42/EG

**3. die Maschine entsprechend den europäischen Richtlinien und Vorgaben entwickelt und gebaut wurde:**

- EN 349:1993+A1:2008
- EN-ISO 4413:2010
- EN-ISO 12100:2010

Der Benutzer ist selbst für die Hydraulik und für die Steuerung verantwortlich.

Groningen, 8. August 2016

J.F. Lommerts, *Geschäftsführer*